

User Manual

SafeLadder Pro

DOC217-NL-24.07.05



Table of contents

1. Certificering	3
2. Preliminary checks	5
3. Gebruik van het systeem	7
3.1. Inbrengen/uitnemen van de valbeveiliging GRANVIA 4 op de starre rail	8
4. In geval van een val	8
5. Instructies en informatie	9
5.1. Opslag en onderhoud	9
5.2. Grenzen van het gebruik	9
5.3. Levensduur	9
5.4. Verpakking en vervoer	10
5.5. Markering	11
5.5.1. Mobiel ankerpunt	11
6. Verboden gebruik	12
7. Waarschuwingen	12
8. Inspection and periodic control	13
9. Identificatieblad	13

1. Certificering

De Safeladder is ontworpen en vervaardigd volgens de PBM-verordening 2016/425. Hij is gecertificeerd volgens:

Europese norm EN353-1 :2018 en de Canadese norm CSA Z259.2.4.-15

Het systeem is in overeenstemming met de Amerikaanse nationale verordening,

OSHA 1910

Het systeem is in overeenstemming met de Amerikaanse norm

ANSI A14 -3

Hieronder vindt u de beschikbare certificeringen die u op elk gewenst moment kunt downloaden van ons webportal

<https://assistant.fallprotec.com>.

Standaard	DIN EN353-1 :2018	
Certificaatnummer	ZP/B009/21	
Datum van het certificaat	24/03/2021	
Aangemelde instantie	Code	0158
	Adres	DEKRA Testing and Certification GmbH Handwerkstr. 15, 70565 Stuttgart, Duitsland Certificeringsinstantie: Dinnendahlstr. 9, 44809 Bochum, Duitsland

Op dezelfde manier is het systeem ook getest en gevalideerd volgens de Canadese norm CSA Z259.2.4.-15 door DEKRA Testing and Certification GmbH.

Standard	CSA Z259.2.4.-15	
Datum van de test	24/03/2021	
Aangemelde instantie	Code	0158
	Adres	DEKRA Testing and Certification GmbH Handwerkstr. 15, 70565 Stuttgart, Germany Certification authority: Dinnendahlstr. 9, 44809 Bochum, Germany

De aangemelde instantie die voor het toezicht op de productie is gekozen, is :

APAVE SUDEUROPE SAS, Code 0082
8 rue Jean-Jacques Vernazza - Z.A.C. Saumaty-Séon - BP 193
3322 MARSEILLE CEDEX 16, France

2. Preliminary checks

Het is verplicht om het volgende te controleren voordat u het systeem gebruikt :

USER	✓ De gebruiker van de reddingslijn moet in goede lichamelijke conditie zijn en geen last hebben van hoogtevrees of duizeligheid.
	✓ De gebruiker moet voldoende training hebben gehad met betrekking tot de volgende zaken: <ul style="list-style-type: none"> • Persoonlijke beschermingsmiddelen en de gebruikersinstructies van de onderdelen van het systeem, het harnas en de connectoren/karabijnhaken hebben gelezen. • Gebruik van valbeveiliging, • Gebruik van de reddingsuitrusting bij een val.
	✓ De totale massa van elke gebruiker, inclusief gereedschap en uitrusting, mag niet groter zijn dan de massa die is aangegeven bij de valbeveiliging.
	✓ Er dienen minimaal 2 personen bij elkaar in de buurt te werken, zodat ze elkaar kunnen helpen in geval van een incident.
PPE	✓ Een geschikt harnas met twee verankeringspunten of D-ringen, één op de rug en één op de borst, conform EN 361 of ANSI / ASSEZ359.1..
	✓ De sternale verankerung wordt gebruikt om de valbeveiliging aan te sluiten.,
	✓ De valbeveiliging moet goed gepositioneerd en strak zitten om gevaarlijke situaties te voorkomen terwijl de gebruiker omhoog klimt.
SYSTEM	✓ Controleer of de jaarlijkse inspectie minder dan 1 jaar geleden is uitgevoerd.
	✓ Er bevindt zich geen obstakel onder het systeem dat de vrije val zou kunnen beperken ;
	✓ Als er kantelbare eindstops aanwezig zijn, moeten deze worden getest en goed werken. ;
	✓ Er zijn geen vervormde onderdelen.
	✓ Er moet een reddingsplan zijn om de persoon die gevallen is binnen 15 minuten te kunnen evacueren. Het reddingsmateriaal moet gemakkelijk toegankelijk zijn en zich in de buurt van de reddingslijn bevinden.
	✓ Het systeem moet onmiddellijk buiten gebruik worden gesteld als de gebruiker een of meer afwijkingen opmerkt en de defecte onderdelen moeten worden vervangen door een gecertificeerde installateur (ook een bevoegd persoon als de OSHA-voorschriften van toepassing zijn).
Elke andere combinatie van componenten kan de correcte werking van het systeem beïnvloeden en is daarom niet toegestaan..	

Voordat het systeem wordt gebruikt, moet de gebruiker het ID-plaatje opzoeken dat in de onmiddellijke nabijheid van het toegangspunt is geplaatst en de instructies op het plaatje volgen. Op het plaatje staat een QR-code die toegang biedt tot de webportal van Fallprotec waar alle gegevens over de installatie worden geregistreerd. Gebruikershandleiding en inspectielogboek.

 <p>Manufactured by FALLPROTEC FALLPROTEC SA T: +352 26 55 09 30 F: +352 26 55 09 30 55 www.fallprotec.com</p> <p>Installed by FALLPROTEC Height Safety Products DUMMY DEALER COMPANY this is where the adress comes Some Town Luxembourg +991 (4) 7480842 www.businessname.online</p> <p>SecuRope 2012 horizontal/inclined EN795-C:2012 TS16415:2013</p> <p>BEYOND THIS AREA WEARING A HARNESS AND SECURED BY A FALL ARREST SYSTEM ARE MANDATORY</p> <p>Project name Project Name 1 Company Besix 2 Installation date 2018-06-15 Length 77 m</p> <p>Serial # 2019-11-5 Location Brucity B Number of users 1 x max. 100 kg Fall clearance 15</p> <p>Sticker</p>	<ol style="list-style-type: none"> 1. Informatie over de fabrikant 2. QR-code voor een directe toegang tot de informatie over de installatie. 3. Type uitrusting en toegepaste normen. 4. Installatiegegevens 5. Informatie over het project en de klant 6. Installatiedatum 7. Lengte systeem 8. Serienummer zegellabel 9. Locatie systeem 10. Maximaal aantal gebruikers en hun maximale gewicht. 11. Valspeling. 12. Het is verplicht om een valharnas te gebruiken met een energieabsorberend systeem dat voldoet aan de norm EN355. 13. Het is verplicht om eerst de gebruikershandleiding te lezen. 14. Inspectiesticker
	<p>Er wordt een zegeltag met een uniek serienummer op het waarschuwingsplaatje geplaatst.</p>

3. Gebruik van het systeem

Maximum aantal gebruikers	1
---------------------------	---

1	Plaats de wagen op de rail volgens de markering, pijl naar boven, met de ankerring naar beneden
2	Het kanteleinde stopt met kantelen wanneer de wagen op het systeem wordt geplaatst.
3	Om hem te verwijderen (als de wagen niet open kan), moet de gebruiker hem aan het uiteinde van de leeflijn door de kantel-eindstop halen.
4	De valbeveiligingstrolley wordt aan het harnas bevestigd met een karabijnhaak die rechtstreeks in het sternale verankeringspunt van het harnas moet worden bevestigd, zonder enig tussenstuk en overeenkomstig de aanbevelingen voor het gebruik van het harnas.
5	Het valbeveiligingssysteem moet soepel werken als men zich langs de rail beweegt. De beweeglijkheid van de valbeveiliging is optimaal wanneer men met regelmaat naar boven en beneden gaat. - Bij het opstijgen trekt de gebruiker de valbeveiligingswagen omhoog. - Bij het afdalen glijdt de valbeveiliging vrij onder invloed van een lichte trekkracht die men verkrijgt door de natuurlijke positie van het lichaam.
6	Het is verboden om met de trolley aan de rail te hangen. Indien de gebruiker zijn gewicht moet laten hangen om zijn handen te gebruiken, wordt aangeraden een riem rond de laddersport te gebruiken om het harnas te koppelen.
7	Voor de veiligheid is het van essentieel belang dat het toestel steeds correct wordt geplaatst en dat het werk zodanig wordt uitgevoerd dat het risico op vallen en de hoogte van de val tot een minimum worden beperkt.
8	De gebruiker moet ervoor zorgen dat hij zich in een veilige situatie bevindt voordat hij zich losmaakt van de verankeringsvoorziening.
9	Indien de gebruiker speling in het harnas vaststelt, moet hij alle handelingen staken en het harnas vanuit een veilige positie aantrekken.

3.1. Inbrengen/uitnemen van de valbeveiligiger GRANVIA 4 op de starre rail

Indien het ingangs- en uitgangspunt van de lijn een plaats is waar valgevaar bestaat, moet de gebruiker zich door een ander beveiligingssysteem in veiligheid brengen alvorens de valbeveiligingstrolley te plaatsen / te verwijderen.

Bevestigen: zet de stop omhoog, schakel het Granvia 4 valbeveiligingssysteem in, laat de stop los om de lijn met behulp van de zwaartekracht te vergrendelen.

Losmaken: zet de stop omhoog, schakel de Granvia 4 valbeveiliging uit, laat de stop los om de lijn te vergrendelen.

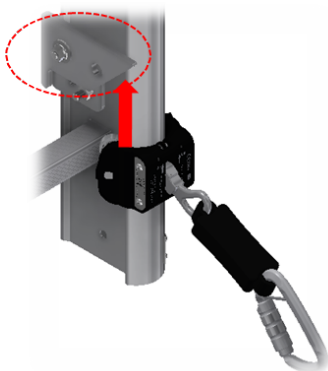

Gesloten positie

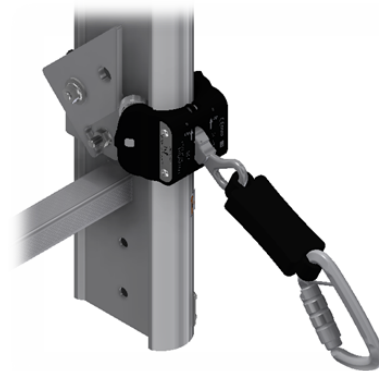

Open positie

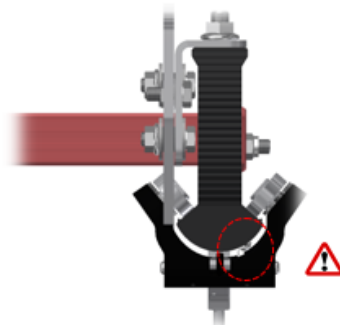

 De trolley moet in de juiste richting worden geplaatst, een spieplaat zal de trolley blokkeren als deze verkeerd is geplaatst.

4. In geval van een val

<p>Maximale inspanning die wordt overgebracht naar de structuur waaraan het systeem is bevestigd</p>	<p>6 kN / Aantal beugels (voorbeeld: voor 2 beugels, 3kN)</p> 
<p>Maximale vervorming</p>	<p>Geen vervorming</p>

5. Instructies en informatie

5.1. Opslag en onderhoud

De valbeveiliging en de vanglijn moeten in een perfecte staat van reinheid worden gehouden. En moeten op een droge plaats worden bewaard.

- Gebruik een schone doek en een specifiek reinigingsmiddel voor aluminium en roestvrij staal.
- De valdemper voorziening van de valbeveiliging kan met zeepwater worden gereinigd en in de open lucht, buiten het bereik van de zon, worden gedroogd.
- Het gebruik van chemicaliën, bijtende stoffen en oplosmiddelen kan gevaarlijk zijn.

Indien de apparatuur in contact kan komen met chemicaliën, neem dan contact met ons op en geef ons de exacte namen van de betrokken chemische bestanddelen.

5.2. Grenzen van het gebruik

- Het totale gewicht van de gebruiker, inclusief gereedschap en uitrusting, mag niet meer dan 150 kg bedragen.
- Het totale gewicht van de gebruiker, gereedschap en uitrusting niet inbegrepen, mag niet minder dan 60 kg bedragen.
- Alvorens het mobiele ankerpunt van de rail te verwijderen of alvorens los te koppelen van het valbeveiligingssysteem, moet valbeveiliging worden geboden door een ander apparaat.
- De leeflijn kan niet worden gebruikt als werkpositioneringssysteem; in dat geval moet een afzonderlijk bevestigingssysteem worden gebruikt.
- Het hanteren van de valbeveiligingswagen tijdens het klimmen of afdalen kan het remmechanisme verstoren. Pak de valbeveiliging indien nodig vast aan het verbindingstuk, neem nooit het lichaam van de valbeveiliging in gebruik.
- De gebruiker is niet beschermd tegen de impact op de grond gedurende de eerste 2 meter. Bij het klimmen of afdalen moeten extra voorzorgsmaatregelen genomen worden.
- In geval van nood kan de reddingslijn worden gebruikt om de afdaling van de persoon naar de grond te leiden.
- De valbeveiliging, met inbegrip van de levenslijn, mag niet worden geïnstalleerd in een sterk corrosieve omgeving (b.v. boven een zwembad) vanwege het risico van niet-zichtbare corrosiespanningsscheurtjes, tenzij er specifieke controlemaatregelen zijn getroffen of de compatibiliteit is vastgesteld.

5.3. Levensduur

- Alle onderdelen van het valbeveiligingssysteem zijn gemaakt van roestvrij staal en geanodiseerd aluminium met een hoge weerstand tegen atmosferische invloeden.
- De mobiele ankerpunt is voorzien met een valdemper stof van textiel en heeft een levensduur van 10 jaar indien hij uit de buurt van UV en weersinvloeden wordt opgeborgen. Daarna wordt hij teruggestuurd naar de fabrikant voor een algemene inspectie en vernieuwing indien nodig.

5.4. Verpakking en vervoer

- De gebruiker zal de originele verpakking gebruiken voor het vervoer van het valbeveiligingssysteem (het contactadres zal op de verpakking worden vermeld)
- De valbeveiliging moet in zijn oorspronkelijke verpakking op een tegen licht en vocht beschermde plaats worden bewaard.

5.5. Markering

Er is een etiket aangebracht op de ladder, op de plek waar de gebruikers het systeem aansluiten op de valbeveiligingsrail.

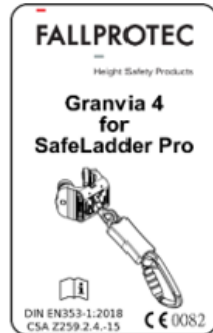

Op dit etiket staan de naam van de fabrikant, de naam van het apparaat, de CE-markeringsnorm die van toepassing is en het nummer van de aangemelde instantie die betrokken is bij de follow-up na de fabricage vermeld







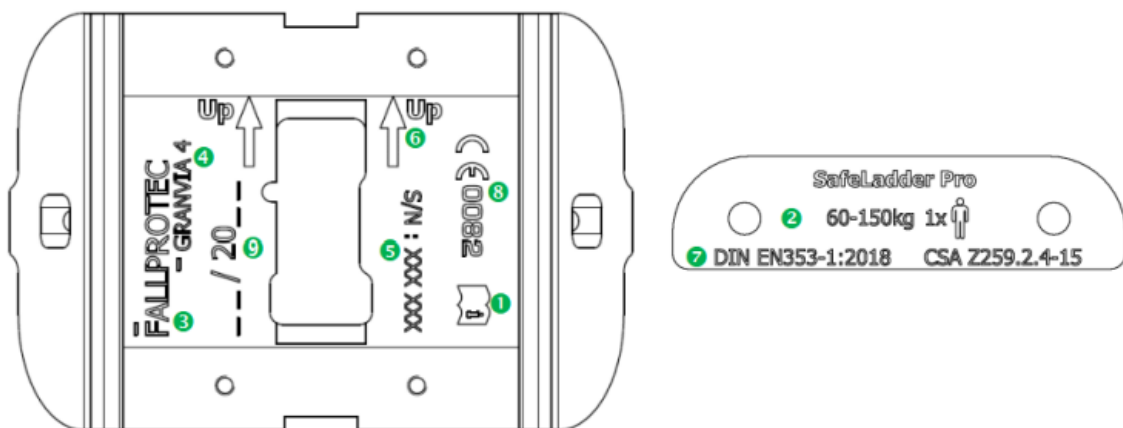



5.5.1. Mobiel ankerpunt

Het mobiel ankerpunt heeft de volgende markering: (Lasergravure)





1. Een pictogram dat aangeeft dat het noodzakelijk is deze folder voor gebruik te lezen
2. Een opschrift dat herinnert aan de belastingsbeperkingen
3. Naam van de fabrikant: Fallprotec
4. Model: GRANVIA 4
5. Een serienummer (6 cijfers).
6. Pijl naar boven voor de juiste oriëntatie tijdens het gebruik.
7. Het normnummer en de datum van toepassing van de norm: DIN EN353-1:2018 / CSA Z259.2.4-15
8. De CE-markering (5mm) gevolgd door het nummer van de erkende instantie die betrokken is bij het toezicht op de fabricage.
9. De datum van fabricage (maand / jaar)



6. Verboden gebruik

-  Gebruik van het systeem als er slechts één gebruiker die op hoogte werkt die niet onder toezicht staat van een tweede persoon die hem in geval van nood kan helpen. Gebruik als er meer
-  dan 1 persoon tegelijkertijd verbonden aan het railsysteem.
-  Gebruik van het systeem wanneer de temperatuur lager is dan -37.5° .
-  Gevaren die van invloed kunnen zijn op de prestaties van de apparatuur zijn :
 - Afzetting van ijs, beton, vuil op het railsysteem.
 - Het aanbrengen van een vallijn tussen de permanent op de valbeveiliging gemonteerde valdemper en het harnas, waardoor de valhoogte toeneemt en de val uiteindelijk niet meer gestopt kan worden.
 - Het gebruik van een reddingslijn waardoor de gebruiker volledig uit het midden kan werken in vergelijking met het railsysteem. Door de extra bevestigingslijn zal de gebruiker vallen met een slingereffect. De val kan niet worden gestopt.
-  Indien de valbeveiliging is uitgerust met een energieabsorber die is uitgekapt of een lengte heeft van meer dan 10 cm.
-  In geval van vorst of kans op vorst, onweer of andere potentieel gevaarlijke weersomstandigheden.
-  Het is ten strengste verboden de rail te gebruiken buiten de in deze handleiding aangegeven grenzen of in een andere situatie dan die waarvoor hij bestemd is. Het is verboden
-  om een andere energie-absorber te gebruiken dan die welke oorspronkelijk voor de valbeveiliging was aangebracht.
-  Het gebruik van een extra veiligheidsuitrusting in combinatie met de uitrusting van het valbeveiligingssysteem kan voor een lager beschermingsniveau zorgen.
-  Het is verboden het railsysteem te gebruiken voor de aarding van lasmachines.
-  Het is verboden om aan de rail aan de trolley te hangen.

7. Waarschuwingen

-  Het is van essentieel belang voor de veiligheid van de gebruiker dat, indien het systeem wordt doorverkocht buiten het eerste land van bestemming, de wederverkoper instructies voor gebruik, onderhoudsinstructies, periodieke onderzoeken en instructies voor gebruik, reparaties verstrekt, geschreven in de taal van het land waar het product wordt gebruikt.
-  Alle aanvullende informatie die voor de apparatuur vereist is, moet eveneens worden verstrekt.
-  De systeemmarkering moet altijd leesbaar zijn.
-  Elke wijziging van het materiaal of elke toevoeging aan het materiaal kan niet gebeuren zonder het schriftelijk akkoord van FALLPROTEC.

8. Inspection and periodic control

Regelmatige periodieke controles zijn vereist, waarbij de volgende aanbevelingen strikt moeten worden opgevolgd. De veiligheid van de gebruiker hangt samen met het behoud van de efficiëntie en de weerstand van de apparatuur. De jaarlijkse inspectie moet in het webportaal Fallprotec Assistance worden geregistreerd om de follow-up van de apparatuur te waarborgen.

- De installatie moet jaarlijks worden onderworpen aan een visuele en functionele inspectie door een bevoegd persoon (die in het bezit is van een Fallprotec certificaat dat hem toestaat het systeem te inspecteren).
- Afhankelijk van de intensiteit van het gebruik en de omstandigheden van de systeemomgeving kunnen frequentere controles worden gepland.
- In geval van zware weersomstandigheden raadt Fallprotec de gebruiker aan het systeem en de geschiedenis ervan op de voet te volgen, door het voor elk gebruik of om de 6 tot 12 maanden, afhankelijk van deze weersomstandigheden, te inspecteren.
- De leeflijn zal één keer per jaar en na een val door een bevoegd persoon worden geïnspecteerd. De veiligheid van de gebruiker hangt af van de doeltreffendheid van het systeem en de weerstand van het materiaal.
- Controleer of de op de valbeveiliging gegraveerde markering leesbaar is.
- De valbeveiliging en de vanglijn zullen worden gereinigd met een specifiek reinigingsmiddel voor roestvrij staal en aluminium.
- De valdemper van de valbeveiliging kan worden gereinigd met zeepwater en worden gedroogd in de open lucht, uit de buurt van de zon, De originele krimpous wordt indien nodig vervangen.
- Elke wijziging van de uitrusting of elke toevoeging aan de uitrusting kan niet gebeuren zonder de voorafgaande schriftelijke toestemming van FALLPROTEC.

9. Identificatieblad

Een identificatieblad moet het product vergezellen, tijdens de duur van het gebruik. De gegevens moeten geregistreerd worden op de assistant.fallprotec.com portal voor traceerbaarheid & garantie doeleinden.

